



**EVBIKE – ovládání LCD displeje –
- Uživatelská příručka -**

WWW.EVBIKE.CZ

Obsah:

1) Popis jednotlivých částí a instalace

2) Popis měřených veličin a uživatelské ovládání displeje

- a. Přehled měřených údajů
- b. Popis ovládacích tlačítek
- c. Ovládání funkcí systému
- d. Diagnostika chyb a tabulka hlášení

3) Nastavení základních parametrů systému

4) Pokročilé nastavení parametrů systému

Děkujeme, že jste si zakoupili výrobek EVBIKE a věříme, že s jeho používáním budete nadmíru spokojeni. **Před instalací a prvním použitím si prosím pečlivě přečtete celý návod!** Pokud jste našli v návodu k obsluze fakt, který by vám bránil v používání výrobku, prosím vraťte jej ještě před samotnou montáží v nepoškozeném originálním balení zpět. Pro aktuální záruční podmínky a možnost vrácení se prosím obraťte na vašeho prodejce, který vám poradí, jak správně postupovat.

1) Popis jednotlivých částí a instalace:

Uvedené rozměry jsou v mm. Obrázek 1 – LCD displej, 2 – držák LCD displeje, 3 – tlačítkový ovladač.

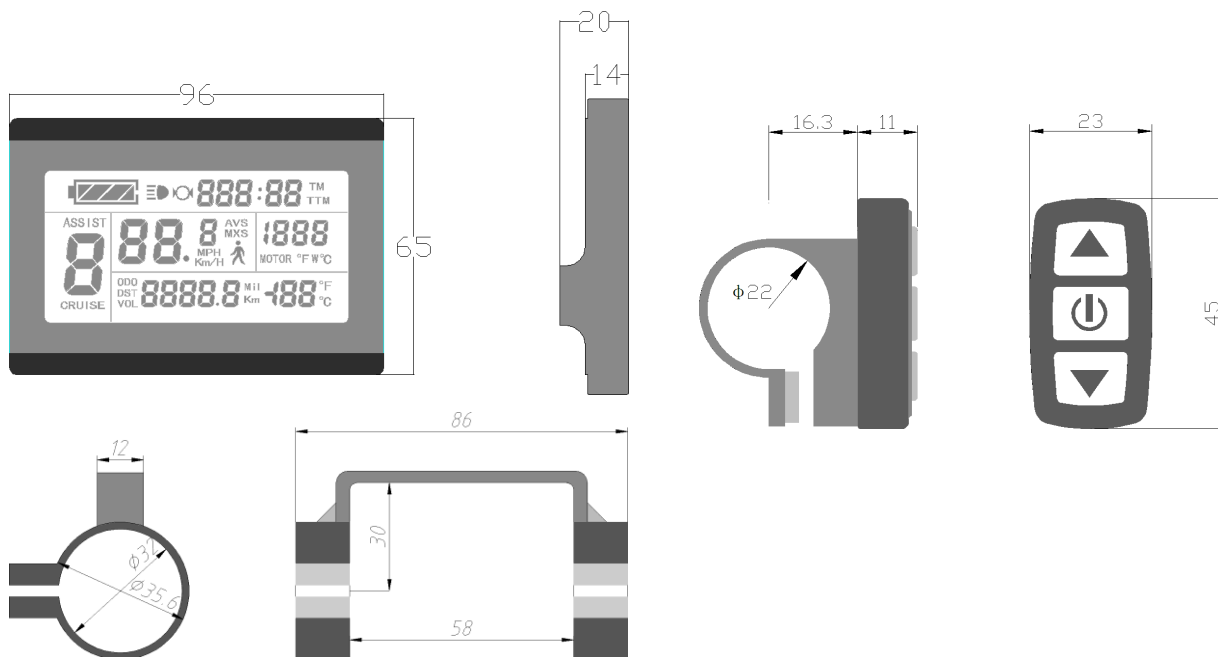

Pro instalaci na řídkta s průměrem $\phi 31.8$ mm vynechejte při instalaci vmezovací kroužky:

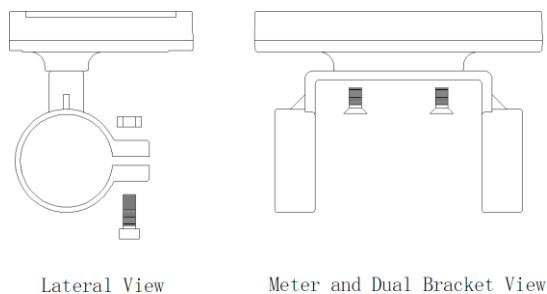

Pro instalaci na řídkta s průměrem $\phi 22.2$ použijte přiložené vmezovací kroužky:

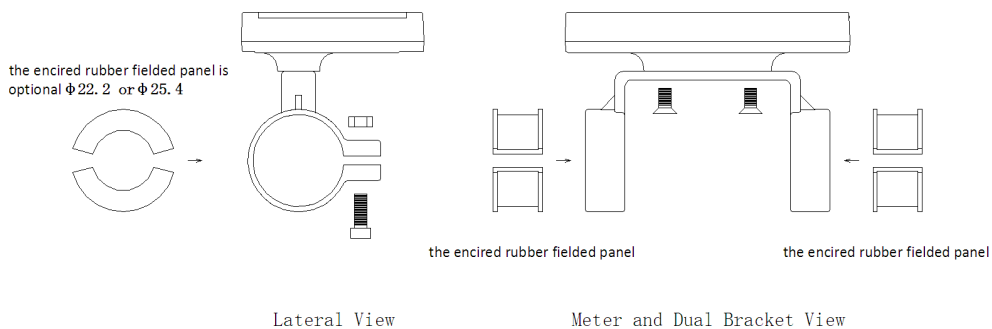





Při instalaci používejte přiměřenou sílu, abyste držák nezlomili. Typickou instalaci ukazuje následující obrázek.



2) Popis měřených veličin a uživatelské ovládání displeje:

2.a Ovládací LCD panel EVBIKE umožňuje měřit následující veličiny:



- 1) Dobu jízdy – od posledního vynulování (TM) a celkovou (TTM)
- 2) Rychlost (km/h nebo MPH) – aktuální rychlost jízdy, maximální rychlost zaznamenanou v průběhu jízdy (MXS) a průměrnou rychlost (AVS)
- 3) Najetou vzdálenost – denní kilometry (DST) a celkovou vzdálenost (ODO)
- 4) Indikace jízdy a funkce akceleračního
- 5) Indikace jízdy a funkce PAS (**P**edalový **A**Sistent)
- 6) Nastavení stupně síly PAS (**P**edalový **A**Sistent)
- 7) Aktivaci funkce vedení kola rychlostí do 6 km/h ()
- 8) Aktivace tempomatu (**C** - Cruise)
- 9) Orientační ukazatel stavu nabití akumulátoru, při blikání funkci rekuperace* ()
- 10) Stav napětí akumulátoru v jednotkách Volt (**VOL**)
- 11) Měření příkonu motoru Watt (**W**) – aktuální spotřeba energie z baterie
- 12) Indikace stlačení brzdových pák, při blikání funkci rekuperace* ();
- 13) Indikace aktivace osvětlení ();
- 14) Okolní teplota ve stupních °C nebo °F.
- 15) Vymazání ujetých kilometrů a doby jízdy
- 16) Chybová hlášení

*Funkce rekuperace je standardně vypnutá a její použití je možné pouze v případě použití schváleného akumulátoru a dostatečně dimenzovanému uchycení osy motoru.

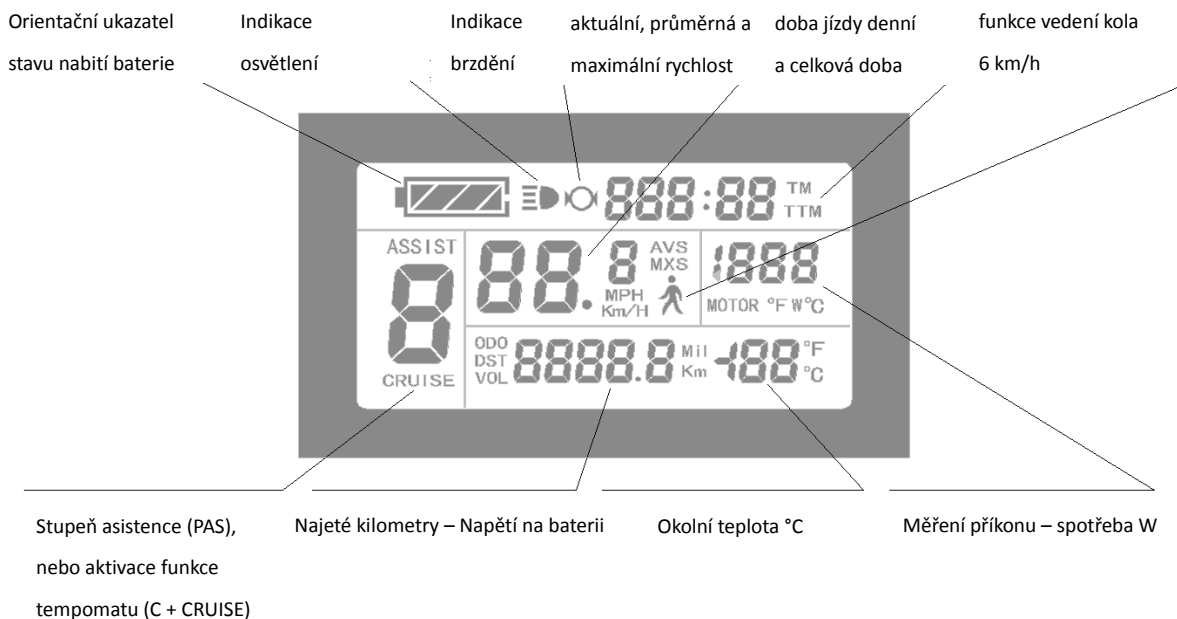
Popis symbolů LCD displeje:



2.b Popis ovládacích tlačítek:







Na ovládacím panelu naleznete tři tlačítka  šipka nahoru (UP),  vypínač (SW) a  šipka dolů (DOWN).





Pro zapnutí a vypnutí dlouze podržte tlačítko (SW) . Systém je vybaven ochranou proti vybití baterie. V případě nečinnosti, to znamená, že systém neindikuje žádnou jízdní aktivitu po dobu delší než 5 minut, dojde k automatickému vypnutí a systém z baterie neodebírá žádnou energii. Pro ochranu před hlubokým vybitím baterie však vždy postupujte podle pokynů manuálu k baterii.

Krátkým stiskem tlačítka (SW)  přepínáte mezi jednotlivými obrazovkami a zobrazujete jednotlivé měřené veličiny. Pokud v průběhu jízdy přepnete úvodní obrazovku na obrazovku č.2. s průměrnou rychlostí (AVS), nebo na obrazovku č.3. s maximální dosaženou rychlostí (MXS) displej se po 5 vteřinách opět vrací zpět na úvodní obrazovku s hodnotu aktuální rychlosti. Na úvodní obrazovce však zůstává buď hodnota s denní vzdáleností (DST) a nebo informace o napětí na akumulátoru (VOL.).

2.c Displej zobrazuje a umožňuje ovládat následující funkce systému:

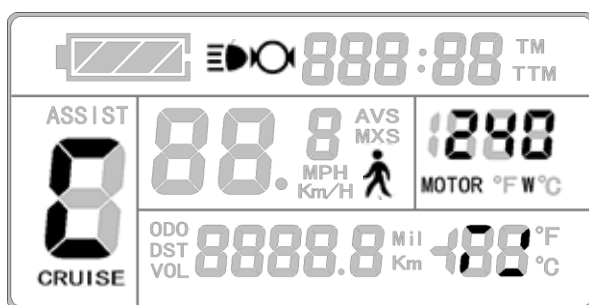
- **Asistent vedení kola** – (🚶) – při stojícím kole, stiskněte a dlouze držte tlačítko se symbolem , kolo se rozjede do maximální rychlosti 6 km/h. Tato funkce je určena k vedení kola, například do příliš strmého kopce.
- **Tempomat** – C (CRUISE) – při jízdě nad 12 km/h stiskněte a dlouze držte tlačítko se symbolem  (DOWN). Po rozsvícení symbolu (CRUISE) a zobrazení velkého C místo stupně asistence. Dojde k zafixování ustálené rychlosti a jejímu udržování. Funkci je možné stiskem kteréhokoliv tlačítka, nebo brzdové páky okamžitě deaktivovat.
- **Brzdění a rekuperace** – (🔄) – symbol brzdových čelistí se zobrazuje vždy po stisku brzdové páky. V případě, že je aktivní funkce rekuperace dojde k její aktivaci po stisku brzdové páky. Dobíjení baterie pomocí rekuperace indikuje blikající symbol  a postupně se dobíjející symbol baterie . Aktivaci rekuperace může zpřístupnit pouze autorizovaný partner EVBIKE a před jejím nastavením je nutné ověřit, zda použitá baterie a její ochranný systém tento druh dobíjení podporuje.
- **Indikace funkce akcelérátoru** – funkci indikuje symbol rotujících dílků po obvodu dvou digitálních číslic 88 na místě zobrazení okolní teploty.
- **Příkon ve Watech (W)** – aktuální spotřeba energie z baterie. Příkon je orientační. Pro přesné měření je nutné použít certifikovaná měřidla. I přesto tento údaj jezdcí poskytuje informace, na jejichž základě může přizpůsobit styl jízdy a dosáhnout delšího dojezdu.
- **Podsvětlení LCD displeje** – pro aktivaci stiskněte tlačítko se symbolem  (UP) a dlouze přidržte. Displej se rozsvítí a to je indikováno symbolem , opět podržte tlačítko a dojde k deaktivaci podsvícení.



- **Nastavení stupně asistence** – pro nastavení vyšší úrovně asistence stiskněte tlačítko se symbolem  (UP), pro nastavení nižšího stupně asistence stiskněte  (DOWN). Asistenci je možné nastavit v úrovni 5ti stupňů. Stupeň 0 znamená zcela vypnutou asistenci a je možné jezdit pouze v režimu akcelérátoru. Stupeň 1 znamená nejžší pomoc, 5 značí nejvyšší stupeň pomoci při jízdě. Při aktivní asistenci je její funkce indikována blikajícím symbolem ASSIST.

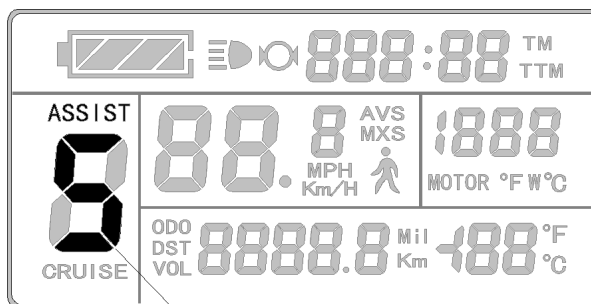

Nastavení stupně asistence

- Nastavení orientačního měření kapacity baterie** - Indikátor baterie zobrazuje přibližnou hodnotu napětí, nikoliv kapacitu baterie! Měření se provádí na základě napětí na akumulátoru. Navíc při jízdě se vlivem zátěže napětí mění a může ukazovat i plně vybitou baterii. Jedná se o normální jev, který se projevuje vždy podle typu použité baterie. Pro aktuální stav napětí baterie doporučujeme zastavit a zjistit skutečný stav. Stav baterie je možné také sledovat dle hodnoty napětí. U akumulátorů s nominálním napětím 36V se stav napětí s hodnotou 41V a více rovná 100% nabitě baterii, pokud má baterie 33V a méně značí baterii vybitou. U 48V baterie je 54V a více volt pro 100% stav a 40V a méně je baterie vybitá. Ukazatel vybití nebude ve výchozím nastavení správně fungovat pro baterii 48V. Ukazatel je však možné v servisním středisku EVBIKE kalibrovat, aby měřil správné hodnoty i pro napětí 48V.

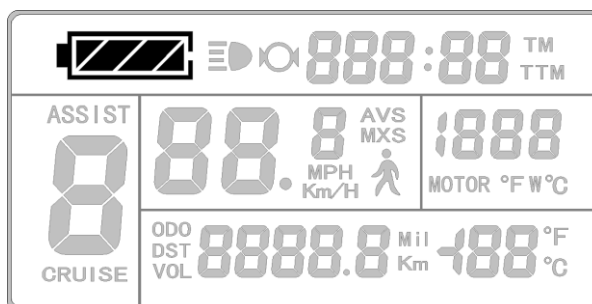

*U zcela vybité baterie, prázdný ukazatel stavu baterie bliká.

- Vymazání ujeté vzdálenosti a doby jízdy** - Pro vymazání údajů o najeté vzdálenosti (DST) a době jízdy (TM) vyčkejte nejméně 20 vteřin po aktivaci LCD displeje. Následně současně stiskněte se symboly (UP) a (DOWN), po několika vteřinách budou údaje o čase a vzdálenosti blikat. Pro potvrzení smazání údajů, stiskněte krátce tlačítko pro vypnutí (SW), tím dojde k vymazání údajů. Pokud údaje vymazat nechcete ponechte displej blikat a po 5ti vteřinách se sám uvede do původního stavu bez vymazání ukazatele. Údaje celkově najetých kilometrů (ODO) a celkové doby jízdy (TTM) nelze vymazat.

2.d Diagnostika chyb a tabulka chybových hlášení:



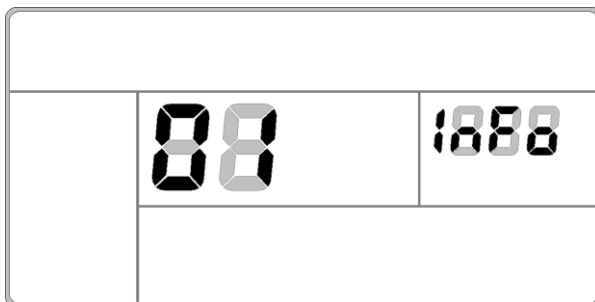



LCD displej dokáže uživatele informovat v případě chyby. Chyba je vyhlášena zobrazením hlášky „info“ a příslušného kódu závady. V případě takového hlášení si číslo závady zapamatujte a kontaktujte servisní středisko pro další postup.



Některá chybová hlášení a jejich popis naleznete v této tabulce:

Error kód	Popis poruchy	Doporučené řešení
01__info	Chyba akcelerátoru	Může se objevit, pokud je akcelerátor spuštěn při startu. Případně pokud je poškozen a zůstává viset v jiné než základní poloze. Pokud se chyba pravidelně objevuje, bude nutné jej vyměnit.
03__info	Chyba motoru (hallova sonda)	Řídící jednotka nedetekuje všechny sondy. Nejprve proveďte kontrolu spojení motoru a řídicí jednotky. Piny uvnitř konektoru musí být nepoškozené, navazující na protikus a konektor musí být celkově zcela zasunut do protikusu. Pokud se tato chyba objevuje pravidelně. Je nutné kolo odstavit a vyhledat servis.
06__info	Chyba řídicí jednotky (zkrat motoru nebo baterie)	Okamžitě systém odstavte vypnutím hlavního vypínače baterie. Baterii vyjměte z držáku. Po té proveďte kontrolu správnosti zapojení konektorů. Kontrolu, zda kabeláž nebyla mechanicky poškozena. Veškeré kontakty musí být čisté a suché. Pokud se tato chyba objevuje pravidelně. Je nutné kolo odstavit a vyhledat servis.

3) Základní nastavení parametrů systému:

Pro vstup do nastavení vypněte LCD displej pomocí tlačítka  (SW). Následně LCD znovu zapněte pomocí tlačítka (SW) a ihned po spuštění dlouze držte současně tlačítka se symboly  (UP) a  (DOWN). Po cca 15 vteřinách se objeví blikající symbol s nastavením rychlosti. Jednotlivé hodnoty nastavíte pomocí tlačítek  a (UP)  (DOWN). Mezi hodnotami přepínáte pomocí tlačítka  (SW). Pro ukončení programování a uložení nastavených hodnot dlouze stikněte tlačítko  (SW).





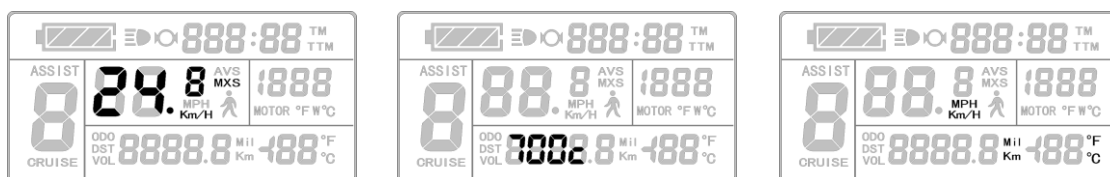

- **Nastavení omezení rychlosti** - Nastavení ovlivňuje odpojení motoru v případě dosažení nastavené rychlosti. Toto nastavení neovlivňuje maximální rychlost. Maximální rychlost, které kolo dosahuje je závislé od napětí baterie, průměru kola s motorem, váze jezdce a povaze terénu. Lcd panel je nastaven z výroby tak, aby plně splňoval legislativní požadavky pro provoz elektrických kol na pozemních komunikacích. Rychlost je tedy omezena na 25 km/h. Toto výchozí nastavení prosím neměňte, pokud se pohybujete na pozemních komunikacích.
- **Průměr kola** - Pro správné měření ujeté vzdálenosti a rychlosti, je nutné nastavit průměr kola ve kterém je instalován motor. Je možné nastavit tyto průměry kol 6,8,10,12,14,16,18,20,22,24,26,700 c a 28 palců. K měření rychlosti jednotka EVBIKE využívá signálů z halových sond motoru.
- **Nastavení jednotek** - Na poslední obrazovce můžete nastavit preferované jednotky pro měření rychlosti, vzdálenosti a teploty.

Soustava	Metrická	Imperiální
Rychlost	km/h	MPH
Vzdálenost	km	Mil
Teplota	°C	°F



Tři obrazovky s nastavením omezení rychlosti, velikosti průměru kola, a jednotky.

4) Pokročilé nastavení parametrů systému:

Do menu nastavení vstoupíte stejným způsobem, jako v případě nastavení běžných parametrů LCD displeje. Po nastavení omezení rychlosti, průměru kola a jednotek uveďte LCD displej pomocí symbolů  (UP) a  (DOWN) do stavu, kdy žádný symbol na obrazovce nastavení neblíká. V případě, že jste přeskočili možnost, kdy žádný symbol na displeji neblíká, nevadí, znovu pomocí šipek přejedte zpět do stavu, kdy žádný symbol neblíká. Nyní dlouze stiskněte tlačítka se symboly  (UP) a  (DOWN). A získáte přístup do skrytého nastavení parametrů systému s označením P a číslem nastavované hodnoty. Po nastavení těchto hodnot opět přejděte do stavu, kdy na LCD žádný symbol neblíká a opět dlouze stiskněte tlačítka se symboly  (UP) a  (DOWN), nyní máte možnost nastavit parametry dalšího skrytého menu s označením C a číslem nastavované hodnoty. Uložení všech nastavených hodnot provedete dlouhým stiskem tlačítka  (SW) a

vrátíte se tak do úvodního režimu jízdy. Pokud byste chtěli znovu přeprogramovat některou z hodnot, musíte celý systém vypnout a znovu postupovat tak jak je popsáno výše. V případě, že jste udělali chybu v nastavení, nebo omylem změnili něco, co jste nechtěli a nepamatujete si výchozí hodnotu. Ponechte LCD displej v nečinnosti po dobu 1 minuty. LCD displej se automaticky vrátí na výchozí jízdní obrazovku a změny neuloží. V případě, že jste uložili chybné nastavení zvolte parametr C10 a nastavte hodnotu „y“ pro reset do továrního nastavení.

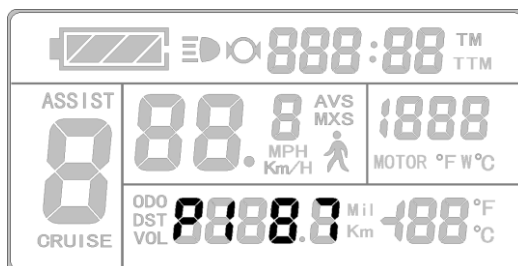

Ukázka obrazovky s nastavením parametru P a jeho hodnoty

Vysvětlení nastavení jednotlivých parametrů a jejich hodnoty ukazují následující tabulky:

kód	Popis parametru	rozsah hodnot	vysvětlení hodnoty pro nastavení	upozornění
GPS	Omezení maximální rychlosti	10-72	Evropská norma omezuje rychlost elektrických kol na pozemních komunikacích na 25 km/h (výchozí nastavení)	Prosím nikdy tuto hodnotu neměňte v případě, že kolo využíváte pro jízdu na pozemních komunikacích.
GPS	Nastavení průměru kola	6,8,10,12,14,16,18,20,22,24,26,700c,28	Výchozí nastavení je 26" nebo 28", záleží na průměru ráfku.	Pro správné měření rychlosti prosím nastavte správnou hodnotu.
GPS	Nastavení jednotek	Metrické/ imperiální	Nastavte metrické pro měření v km a °C.	Metrické jednotky nastavte v regionu EU.
P1	Charakteristika motoru	1-255	Nastavená hodnota je součin převodového poměru motoru a počtu magnetů rotoru, zaokrouhlené na celé číslo (bez desetiny).	Nikdy neměňte. Při použití s motory EVBIKE ponechte výchozí nastavení.
P2	Pulsní signály motoru	0-6	Jedná se o počet signálů, které vysílají hallovy sondy uvnitř motoru za jednu otáčku kola.	Nikdy neměňte. Při použití s motory EVBIKE ponechte výchozí nastavení. Při použití motoru s volnoběžkou nemusí správně fungovat měření rychlosti.
P3	Nastavení PAS režimu	0-1	0 – v režimu "speed control" funguje jako klasický hallův snímač otáček. 1 – v režimu "imitation torque control" bude řídicí jednotka simulovat jízdu s torzním snímačem.	Tato funkce vypíná, zapíná funkci simulace torzního snímače šlapání. Její funkci zapněte dle preferencí jezdce.
P4	Nastavení režimu akcelérátoru	0-1	0 – v režimu "zero startup" bude akcelérátor funkční okamžitě. 1 – v režimu "non-zero startup" bude funkční až po rozjezdu.	Toto nastavení umožňuje použití akcelérátoru až po rozjezdu kola. POZOR: Nastavení této funkce ovlivňuje nastavení parametru C4.

P5	Kalibrace měření kapacity baterie	0-40	0 – funkci vypíná. Hodnoty 1 – 40 – umožňují dodatečně korigovat ukazatel. Výchozí hodnotu 15 doporučujeme ponechat, pokud používáte baterii 36V.	V případě, že parametr nastavíte na 15, získáte hodnotu pro 36V baterii. Pokud nastavíte 30, získáte hodnotu pro 48V baterii. Detailní nastavení záleží na preferencích jezdce. Nejpresnější měření je vždy na základě napětí akumulátoru bez zátěže (při stojícím kole).
C1	Nastavení senzoru PAS	0-7	Pro detailní nastavení se podívejte do tabulky č.2.	Toto nastavení umožňuje změnu směru otáčení PAS senzoru, nebo jeho výměnu za jiný typ, který má menší, či větší počet magnetů.
C2	Nastavení fáze motoru	0-7	Standardně nastaveno na 0 kompatibilní s většinou motorů na trhu. Tuto hodnotu neměňte.	Tento parametr mění fáze motoru a tím umožňuje jeho funkci a správný směr otáčení. Hodnotu prosím neměňte.
C3	Nastavení citlivosti PAS	0-8	0 – pozvolné reakce při změně stupně PAS. 8 – rychlé reakce při změně stupně PAS	Toto nastavení záleží na preferencích jezdce. Pozvolné reakce jsou vhodné pro klidnější jízdu. Pro ty kteří chtějí jezdit více agresivně doporučujeme nastavit hodnotu nejvyšší.
C4	Nastavení režimu akceleračního	0-5	Pro detailní nastavení se podívejte do tabulky č. 3.	Tato hodnota závisí na nastavení parametru P4. Umožňuje akcelerační nastavit do režimu dle požadavků legislativy konkrétní země.
C5	Omezení maximálního proudu z baterie a výkonu motoru	0-10	Pro detailní nastavení se podívejte do tabulky č. 4.	Tato funkce umožňuje snížit špičkový proud protékající řídicí jednotkou. Tato funkce je vhodná pro systémy se slabou baterií, nebo pro pomalejší/úspornější jízdu.
C6	Nastavení intenzity podsvícení	1-5	Pro detailní nastavení se podívejte do tabulky č. 5.	Nastavení intenzity osvětlení LCD. Mějte na paměti, že příliš ostré světlo může během jízdy oslňovat. Doporučujeme ponechat standardní stupeň – č.3.
C7	Tempomat (CRUISE)	0-1	0 – vypnuto 1 – zapnuto	Funkce tempomatu umožňuje udržet jízdní rychlost. Ovládání této funkce popisuje samostatná kapitola návodu k obsluze.
C8	Sledování teploty motoru	0-1	0 – vypnuto 1 – zapnuto Funkce není sadou EVBIKE momentálně podporována.	Funkce pouze pro motory s vestavěným čidlem teploty. Systém EVBIKE momentálně tuto funkci nepodporuje. Ponechte nastavení na 0 – vypnuto.
C9	Zabezpečení heslem po startu LCD	0-1	0 – vypnuto 1 – zapnuto + tři znaky kódu v rozsahu 000 - 999	Tato funkce znemožňuje jízdu bez zadání třímístného kódu. K zadání kódu budete vyzváni po zapnutí LCD.

C10	Reset do továrního nastavení	n-y	n – ponechá původní nastavení y – vymaže veškerá uživatelská nastavení	Tuto funkci použijte v případě, že potřebujete smazat veškerá uživatelská nastavení. Zejména v případě chybně nastavených parametrů.
C11	Kopírování parametrů LCD	0-2	0 – kompatibilní režim 1 – nekompatibilní režim 2 – režim klonování	Tato funkce slouží k nastavení LCD displeje do režimu klonování nastavených parametrů. Je určena pro dávkové nastavení LCD displejů na vámi preferované funkce. Ponechte výchozí nastavení.
C12	Omezení minimálního napětí na baterii	0-7	Pro detailní nastavení se podívejte do tabulky č.6.	Dovoluje snížit, či zvýšit hodnotu napětí pro odpojení baterie při poklesu napětí na baterii. Tato funkce nenahrazuje ochranu baterie, která musí vždy být přítomná.
C13	Rekuperace – režim recyklace brzdné energie	0-5	Pro detailní nastavení se podívejte do tabulky č.7.	UPOZORNĚNÍ: Aktivace této funkce může mít vážný dopad na baterii, součásti a konstrukci rámu kola. Silná brzdná energie může mít za následek poškození baterie a její ochranné elektroniky. Tato funkce také významně namáhá patky uchycení motoru a kroutící moment může způsobit jejich rozlomení. Tuto funkci doporučujeme ponechat vypnutou. Případně ponechat pouze lehký stupeň rekuperace č.1.
C14	Úprava síly PAS	1-3	1 – slabší pomoc motoru při PAS 2 – výchozí pomoc motoru při PAS 3 – silnější pomoc motoru při PAS	Nastavení intenzity pomoci motoru při šlapaní (PAS). Nastavení záleží na preferencích jezdce, doporučujeme nastavit 2 – výchozí.

Tabulka č.2 – Nastavení PAS senzoru - parametr C1 – nastavte správnou hodnotu podle počtu magnetů na terčíku. Vyberte preferenci nastavení z níže uvedené tabulky.

Směr otáčení a počet magnetů	C1 value	citlivost	Směr a počet magnetů	C1 value	citlivost
Vpřed s 5 signály	00	standardní	Vzad s 6 signály	05	standardní
	01	nízká		06	nízká
	02	nejnižší		07	nejnižší
Vpřed s 8 signály	00	vysoká	Vzad s 10 signály	05	vyšší
	01	standardní		06	standardní
	02	nízká		07	nízká
Vpřed s 10 signály	00	nejvyšší	Vzad s 12 signály	05	nejvyšší
	01	vysoká		06	vysoká
	02	standardní		07	standardní

Tabulka č.3 – Nastavení režimu akcelérátoru – parametr C4

Hodnota	Při nastavení P4 na „zero startup“	Při nastavení P4 na „Non-zero startup“
0	lineární přidávání energie z 0 km/h s omezením dle nastaveného stupně PAS	lineární přidávání energie až po rozjezdu pomocí PAS a s omezením dle nastaveného stupně PAS
1	lineární přidávání energie z 0 km/h s omezením do rychlosti 6 km/h	lineární přidávání energie až po rozjezdu pomocí PAS s omezením do rychlosti 6 km/h
2	lineární přidávání energie z 0 km/h s fixním omezením do rychlosti < 25 km/h	lineární přidávání energie až po rozjezdu s fixním omezením do rychlosti < 25 km/h
3	lineární přidávání energie z 0 km/h, bez omezení	akcelérátor vyřazen z provozu
4	lineární přidávání energie z 0 km/h s omezením dle nastaveného stupně PAS	přidávání energie až po rozjezdu pomocí PAS a s omezením dle stupně PAS, navíc jezdec musí přišlapávat pomocí PAS
5	stejná funkce jako na pozici 4	stejná funkce jako na pozici 4

Tabulka č. 4 - Omezení maximálního proudu z baterie a výkonu motoru – parametr C5. Například: Jestliže nastavím parametr C5 na hodnotu 3. Řídící jednotka sníží výkon na 50% původního. Tedy pokud jednotka dokáže přenést maximálně 20 A, po snížení to bude jen 10 A.

C5 hodnota	Maximální proud (A)
00	-
01	-
02	-
03	Hodnota max. proudu ÷ 2.00
04	Hodnota max. proudu ÷ 1.50
05	Hodnota max. proudu ÷ 1.33
06	Hodnota max. proudu ÷ 1.25
07	Hodnota max. proudu ÷ 1.20
08	Hodnota max. proudu ÷ 1.15
09	Hodnota max. proudu ÷ 1.10
10	Bez omezení maximálního proudu

Tabulka č. 5 – nastavení stupně podsvícení LCD – parametr C6:

C6 hodnota	Intenzita podsvícení
1	nejtmavší
2	tmavý
3	standardní
4	světlý
5	nejsvětější

Tabulka č.6 - Omezení minimálního napětí na baterii – parameter C12:

C12 hodnota	Minimální napětí (V)	
	36V	48V
0	výchozí hodnota -2V	výchozí hodnota -2V
1	výchozí hodnota -1.5V	výchozí hodnota -1.5V
2	výchozí hodnota -1V	výchozí hodnota -1V
3	výchozí hodnota -0.5V	výchozí hodnota -0.5V
4	výchozí hodnota 30V	výchozí hodnota 40V
5	výchozí hodnota +0.5V	výchozí hodnota +0.5V
6	výchozí hodnota +1V	výchozí hodnota +1V
7	výchozí hodnota +1.5V	výchozí hodnota +1.5V

Table č.7 - Rekuperace – režim recyklace brzděné energie – parametr C13:

C13 hodnota	Brzdná síla	Efektivita rekuperace
0	bez brzděné síly	bez rekuperace
1	brzdná síla – třída 1	Nejlepší poměr rekuperace a brzděné energie
2	brzdná síla – třída 2	Výchozí síla rekuperace a brzděné energie
3	brzdná síla – třída 3	Vyšší brzdná síla s nižším poměrem regenerace energie
4	brzdná síla – třída 4	Vysoká brzdná síla s nízkou regenerací energie
5	brzdná síla – třída 5	Vysoká brzdná síla s velmi špatnou úrovní regenerace energie

- Návod ve verzi 1.0 – revize ze dne 6/1/2015 -

Dovozce si vyhrazuje právo na změny funkcí a neodpovídá za možné chyby či odchylky funkcí. Dovozce nenes odpovědnost za případné škody způsobené na základě informací v tomto manuálu. Pro aktuální informace, nebo v případě pochybností, vždy kontaktujte dovozce nebo nejbližšího prodejce.